

FLEX

柔性管状加热器

3.0



TURK+HILLINGER
THERMAL TECHNOLOGY

柔性管状加热器

FLEX 系列是拥有优良的热性能的，用手即可轻易弯曲的，可靠的管状加热元件。
该加热器使用方便：根据应用要求，管状加热器可以在三维空间弯曲，无需专门工具。

Turk+Hillinger 对FLEX系列备有库存，有多种尺寸和截面形状的产品备选

Flex 的灵活性给使用者存放提供了很大的便利。当需要时，管状加热器可以容易地和快速地弯成所需形状。我们 Flex 的灵活性为你的使用带来更大便捷。

测试:

T+H 柔性管状电热元件符合VDE 标准. 产品100%按 DIN EN 60335 (VDE 0700)测试.



技术参数

护套材料	不锈钢
加热器护套温度	700°C
标准接入电压	230 V
绝缘强度*	1.000 V AC
绝缘电阻*	≥ 5 MΩ at 500 V DC
漏电流*	< 0,5 mA at 253 V AC
功率误差	+/- 10%
长度误差	+/- 3 mm

* 室温下实测参数

选配

- 可弯曲形状, 不加热区域
- 接入电压 12 V to 250 V
 - 特殊长度需求
 - 特殊接头需要
 - 特殊功率需求



FLEX

推荐凹槽尺寸

FLEX 型	凹槽尺寸 [mm] b x h		
□ 6,0 ±0,1	6,1 ^{+0,1}	x	7,1 ^{+0,1}
∅ 6,5 ±0,1	6,0 ^{+0,1}	x	6,5 ^{+0,1}
∅ 8,0 ±0,1	7,7 ^{±0,05}	x	8,0 ^{±0,1}
□ 8,0 ±0,1	8,1 ^{+0,1}	x	9,1 ^{+0,1}
∅ 8,5 ±0,1	8,2 ^{±0,05}	x	8,5 ^{±0,1}
∅ 9,52 ±0,1	9,2 ^{±0,1}	x	9,5 ^{±0,1}

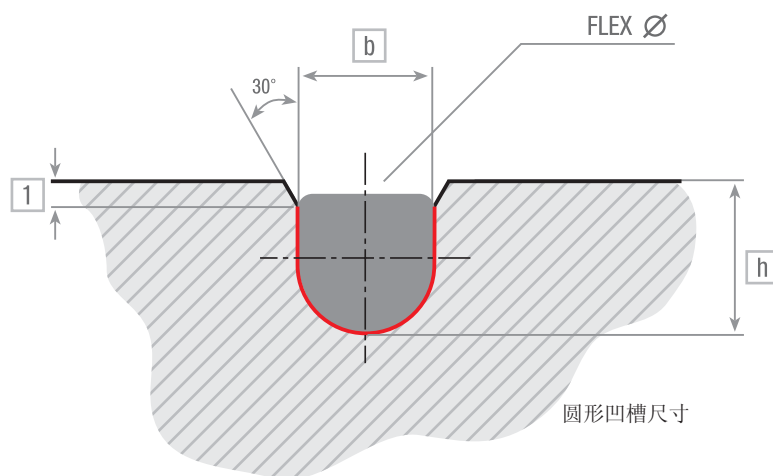

优点

- 柔性管状加热器，手工即可弯曲
- 安装方便
- 不需特制工具
- 让三维凹槽成为可能
- 小的折弯半径
- 便于存放

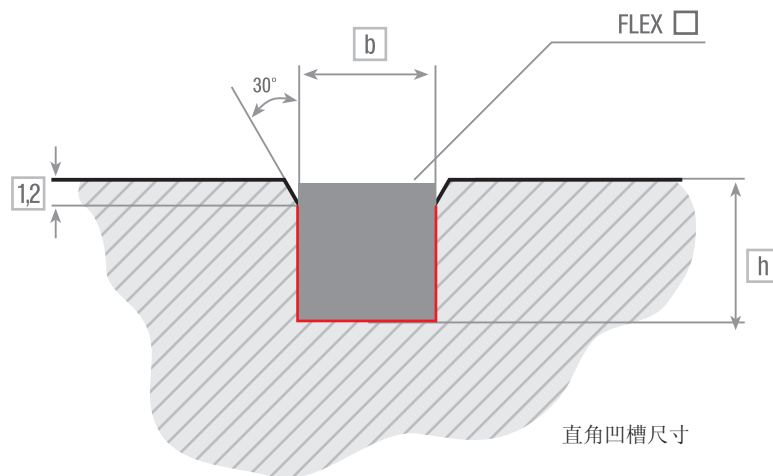



注意:

Flex加热器的长度随弯曲的数目增加而增长

Type FLEX	最小长度 [mm]	最大长度 [mm]	管状部分长度 max [mm]	最小弯曲半径 内弯[mm]
□ 6,0	300	1.800	24	6,5
∅ 6,5	300	1.800	24	6,5
∅ 8,0	300	2600	10	10
□ 8,0	300	2600	10	10
∅ 8,5	300	2600	10	10

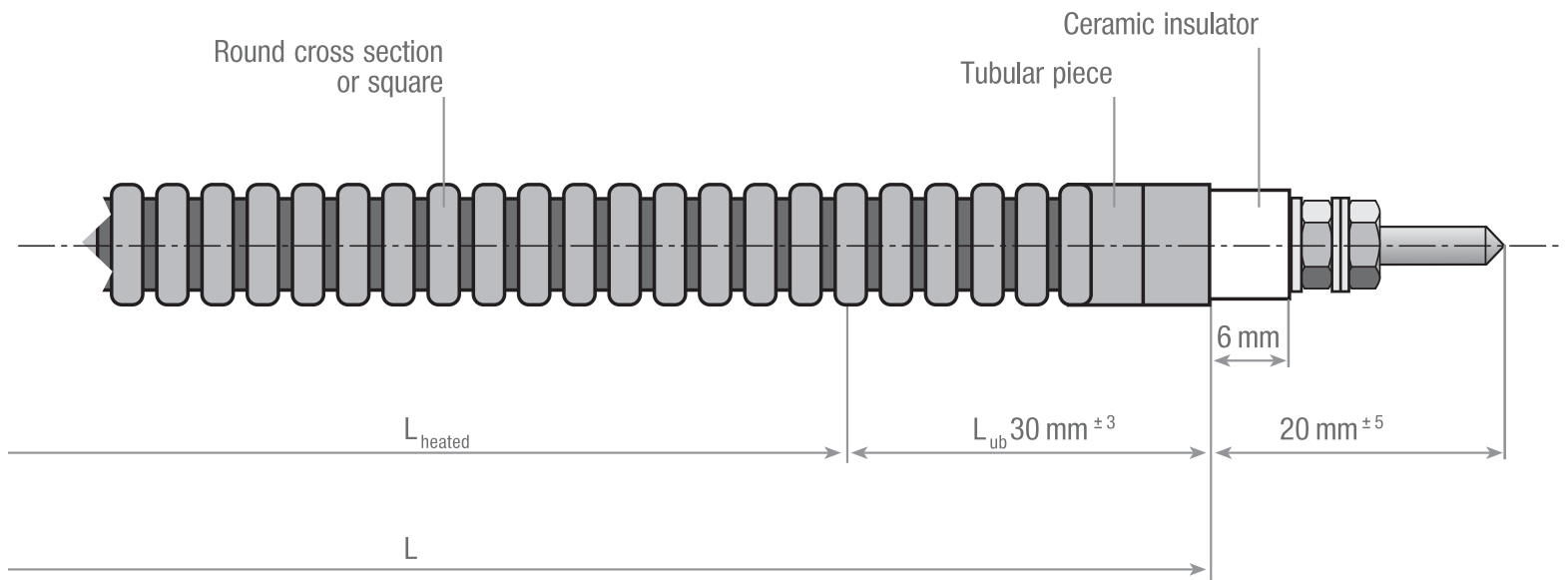

<p>螺纹接入 M2,5 可选: M4 在 $\varnothing \geq 8$ mm</p> <p>- 配有固定螺母和垫片, 耐350°C高温</p>	<p>插头接入</p> <p>- B = 6,3 mm - 耐350°C高温</p>	<p>绝缘导线</p> <p>- 玻璃纤维 (LEGLS) 耐 250/350°C * - PTFE (LETEF) 耐260°C高温 - 硅 (LESIL) 耐200°C高温 - 可选: 末端配 M4 * 短时间的温度.</p>	<p>镍导线</p> <p>- 配有陶瓷球, 耐650°C 高温</p>	<p>陶瓷接线柱</p> <p>- 耐230°C高温, 短时间最高耐280C - 14 x 21 x 25 mm</p>

库存型号

圆形

Ø 6,5 / 230V			Ø 8,0 / 230V			Ø 8,5 / 230V		
零件号 Art. No.	L [mm]	P [W]	零件号 Art. No.	L [mm]	P [W]	零件号 Art. No.	L [mm]	P [W]
107500	300	350	104500	400	800	104400	300	650
107501	350	400	104526	450	900	104413	350	750
107502	400	500	104501	500	1000	104401	400	900
107503	450	600	104527	550	1150	104414	450	1050
107504	500	650	104502	600	1250	104402	500	1150
107505	550	700	104528	650	1400	104415	550	1300
107506	600	800	104503	700	1500	104403	600	1450
107507	650	850	104529	750	1600	104416	650	1600
107508	700	900	104504	800	1700	104404	700	1750
107509	750	1000	104531	850	1850	104417	750	1900
107510	800	1100	104505	900	2000	104405	800	2050
107511	850	1200	104532	950	2100	104418	850	2200
107512	900	1300	104506	1000	2200	104406	900	2350
107513	950	1350	104533	1050	2300	104419	950	2500
107514	1000	1400	104507	1100	2400	104407	1000	2650
107515	1050	1450	104534	1150	2550	104420	1050	2800
107516	1100	1500	104508	1200	2650	104408	1100	2950
107517	1150	1550	104535	1250	2800	104424	1150	3050
107518	1200	1600	104509	1300	2900	104409	1200	3200
107519	1250	1650	104537	1350	3000	104425	1250	3300
107520	1300	1700	104510	1400	3100	104410	1300	3450
107521	1350	1800	104538	1450	3250	104426	1350	3600
107522	1400	1900	104511	1500	3350	104411	1400	3700
107523	1450	2000	104539	1550	3500	104427	1450	3850
107524	1500	2100	104512	1600	3600	104412	1500	4000

库存型号

方形

□ 6 x 6 / 230V			□ 8 x 8 / 230V		
零件号 Art. No.	L [mm]	P [W]	零件号 Art. No.	L [mm]	P [W]
107525	300	450	104514	300	750
107526	400	650	104515	400	1050
107527	500	800	104516	500	1400
107528	600	1000	104517	600	1700
107529	700	1200	104518	700	2000
107530	800	1350	104519	800	2300
107531	900	1550	104520	900	2600
107532	1000	1750	104521	1000	2900
107533	1100	1950	104522	1100	3200
107534	1200	2100	104523	1200	3300
107535	1300	2300	104524	1300	3300
107536	1400	2500	104525	1400	3300
107537	1500	2700	104513	1500	3500

您全面的合作伙伴

高度推荐我们全系列的产品和在电热元件方面最新的研发成果。

■ **RHK 型管状加热器**

■ **EHK 型浸没式加热器**

■ **HLP 型大功率加热棒**

■ **RP/RPT 型加热圈**

■ **空气加热器**

■ **HP 型喷嘴加热器**

■ **TE 型温度传感器**

公司

中国分公司 太泓电热科技（南京）
有限公司
南京栖霞区金马路3号

Tel. 025 5850 6579
Mobile 17302583397
luxin@turk-hillinger.com
www.turk-hillinger.com

Türk+Hillinger GmbH
Föhrenstr. 20
78532 Tuttlingen
Germany

Tel. +49 74 61-70 140
Fax +49 74 61-70 14 110
info@tuerk-hillinger.de
www.tuerk-hillinger.de



TURK+HILLINGER
THERMAL TECHNOLOGY